

-TriScan LED-

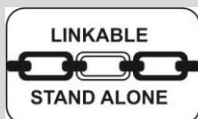

1- Instructions de sécurité



WARNING

Avant d'utiliser votre matériel, nous vous recommandons de lire l'ensemble des instructions de ce manuel.

1. Conservez ce manuel pour une future consultation. Si vous revendez cet appareil, veillez à transmettre également ce manuel d'utilisation au nouvel acquéreur.
2. Déballiez entièrement l'appareil ainsi que tous ses accessoires. Vérifiez qu'il n'y a aucun dommage et que l'appareil se trouve en parfait état.
3. Il est important d'utiliser le câble d'alimentation secteur fourni (câble avec terre).
4. Toujours débrancher l'appareil avant une intervention technique ou avant son entretien.
5. Température ambiante maximum pour un fonctionnement optimal de l'appareil : 40°C. Ne pas utiliser l'appareil si la température ambiante dépasse cette valeur.
6. En cas de problème de fonctionnement, arrêtez immédiatement l'appareil. Ne pas essayer de le réparer soi-même. Contactez votre revendeur ou faites appel à un réparateur spécialisé et agréé. Il n'y a aucune pièce remplaçable par l'utilisateur.
7. Ne pas brancher cet appareil sur un bloc de puissance variable type " Dimmer pack"
8. Afin de réduire et d'éviter tout risque d'électrocution ou d'incendie, ne pas utiliser cet appareil dans un milieu humide ou sous la pluie.
9. Ne pas regarder directement le faisceau lumineux.
10. Cet appareil TriScan Led doit être installé avec un crochet solide et de dimension adéquate au poids supporté. L'appareil doit être vissé au crochet et serré convenablement afin d'éviter toute chute due aux vibrations produites par la machine en fonctionnement. L'accroche de l'appareil doit être sécurisée par une élingue de sécurité. Assurez-vous également que la structure (ou point d'accroche) peut supporter au moins 10X le poids de l'appareil accroché.
11. L'appareil doit être installé par une personne qualifiée et doit être placé hors de portée du public.

2.Présentation du *TriScan LED*

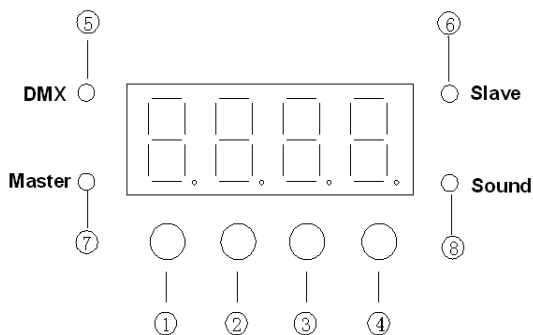

Fonctions :

- 1 Accès aux menus et fonctions
- 2 Augmente la valeur
- 3 Réduit la valeur
- 4 Valide le choix
- 5 LED témoin du DMX
- 6 LED témoin mode esclave
- 7 LED témoin mode maitre
- 8 LED témoin mode son

NOTE:

- (1) Quel que soit la fonction sélectionnée, et l'action en cours, la fonction ou valeurs en cours de sélection est automatiquement enregistrée au bout de 2 secondes si aucune touche n'est enfoncée.
- (2) Si aucune touche n'est enfoncée pendant plusieurs secondes, l'afficheur se mettra automatiquement en veille et s'éteindra. Il suffit d'appuyer sur n'importe quelle touche pour le réactiver.

3. Caractéristiques techniques

- 3 miroirs articulés pour des Shows variés
- LED « LONG LIFE » : 50,000 heures nouvelle génération avec larges faisceaux
- 2 canaux DMX
- Sources lumineuses : 12 LEDs de 3W RGB (4 rouges, 4 vertes, 4 bleues)
- Grande quantité d'effets préprogrammés
- 4 Mode de fonctionnements: Auto, DMX, Maître/Esclave, détection musicale
- Consommation électrique : 30W
- Dimensions du carton : L350xI350xH165 mm
- Poids: 5 Kg

4. Mise en route de l'appareil

Appuyez sur la touche **MENU** pour accéder aux divers menus et fonctions. Sélectionnez la fonction désirée en appuyant sur **ENTER** , l'afficheur se met alors à clignoter .Utilisez les touches **DOWN** et **UP** pour changer de mode/ de fonction ou de valeur. Une fois la valeur choisie, appuyez sur la touche **ENTER** . L'affichage revient sur le menu précédent et valide votre choix.

Menu:

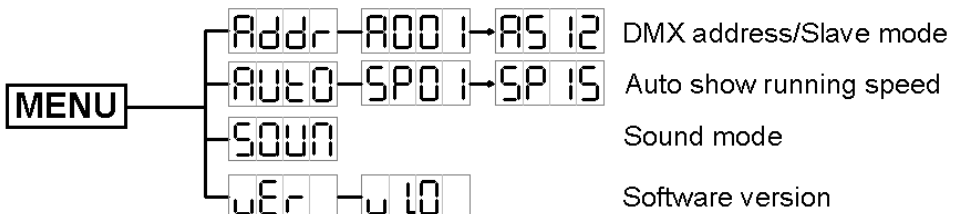

5.Mode DMX

Appuyez sur la touche « MENU », puis sélectionnez la fonction “ADDR”.

Sélectionnez la valeur d'adresse DMX souhaitée grâce aux touches « UP » et « DOWN ».

Canal	Valeur	Fonction
CH1	0	Pas de fonction
	1-127	Mode Auto show
	128-255	Mode detection du son
CH2	0-255	Vitesse du mode auto

6.Connexions DMX-512

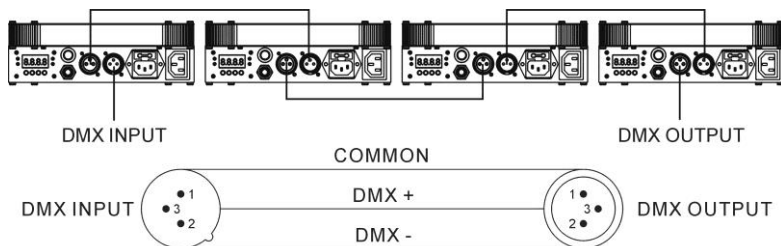

Termination reduces signal errors and to avoid signal transmission problems and interference. It is always advisable to connect a DMX terminal.

(Resistance 120 ohm 1/4W)between pin2(DMX-)and pin3(DMX+) of the last fixture.

- Si vous utilisez un contrôleur équipé d'une sortie DMX en XLR 5 points, vous devez vous procurer un adaptateur XLR 5 points/3 points.
- Sur le dernier appareil de la chaîne DMX, il est conseillé d'utiliser un « bouchon DMX ». (une résistance de 120 Ohms 1/4W entre le pin 2(DMX-) et le pin 3(DMX+) placée dans un connecteur DMX mâle).
- Connectez “ à la chaîne” les appareils les uns après les autres : Sortie DMX vers Entrée DMX de l'appareil suivant. Le câble DMX ne doit JAMAIS être un câble en “Y”. La liaison DMX-512 transporte un signal à haute vitesse.

Les câbles utilisés pour cette liaison doivent être de bonne qualité et en bon état.

- Chaque appareil doit avoir une adresse DMX bien précise pour qu'il puisse être contrôlé par le contrôleur DMX.

7. Dépannage

Voici quelques suggestions si vous rencontrez des problèmes avec votre appareil TriScan LED :

• L'appareil ne fonctionne pas du tout.

1. Vérifiez le cordon d'alimentation et le fusible.
2. Assurez-vous que votre prise soit bien alimentée.

B. L'appareil ne répond pas ou pas correctement aux commandes DMX.

1. Vérifiez vos câbles DMX
2. Vérifiez votre adressage DMX
3. Essayez un autre contrôleur DMX
4. Vérifiez que vos câbles DMX ne passent pas à proximité de câbles haute tension, ce qui pourrait créer des interférences.

C. Ne réagit pas au son

- 1) Vérifiez le bon le mode
- 2) Vérifiez qu'il n'y a pas de câble DMX branché sur DMX IN
- 3) Tapotez directement sur le microphone pour tester sa réactivité.

8. Entretien

Un nettoyage extérieur de l'appareil doit être fait régulièrement. Les lentilles doivent être nettoyées pour une luminosité optimum. Si l'appareil est installé dans un environnement poussiéreux ou avec de la fumée cet entretien régulier est très important. Il est possible qu'un nettoyage des optiques par l'intérieur soit également nécessaire. Débranchez l'appareil avant toute intervention !

- Utilisez un chiffon propre avec très peu de liquide vitre. Toujours bien sécher les parties nettoyées.

1- Safety Instructions



WARNING

Please read the instructions carefully which include important information about the installation, operation and maintenance.

- Please keep this User Manual for future consultation. If you sell the fixture to another user, be sure that he also receives this instruction booklet.
- Unpack and check carefully there is no transportation damage before using the fixture.
- It's important to ground the yellow/green conductor to earth in order to avoid electric shock.
- Disconnect main power before servicing and maintenance.
- Maximum ambient temperature is $T_a : 40^{\circ}\text{C}$. Don't operate it where the temperature is higher than this.
- In the event of serious operating problem, stop using the fixture immediately. Never try to repair the fixture by yourself. Repairs carried out by unskilled people can lead to damage or malfunction. Please contact the nearest authorized technical assistance center. There are no user serviceable parts inside the fixture.
- Do not connect the device to any dimmer pack.
- To prevent or reduce the risk of electrical shock or fire, do not expose the fixture to rain or moisture.
- Do not look directly at the LED light beam while the fixture is on.
- Do not touch any wire during operation .
- The unit should be mounted via its screw holes on the bracket. Always ensure that the unit is firmly fixed to avoid vibration and slipping while operating. Always ensure that the structure to which you are attaching the unit is secure and is able to support a weight of 10 times of the unit's weight. Also always use a safety cable that can hold 12 times of the weight of the unit when installing the fixture.
- The equipment must be fixed by professionals. And it must be fixed at a place where is out of the touch of people and has no one pass by or under it.

2- Unit Description

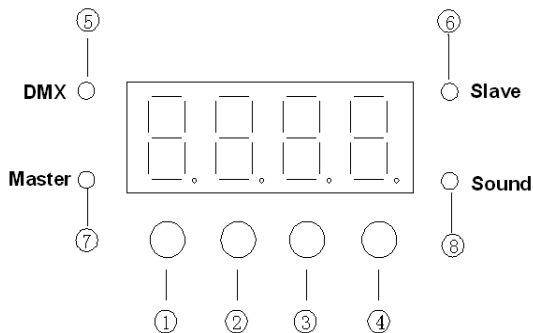

- Button:**
- (1) MENU To select the program function
 - (2) UP Increase parameter
 - (3) DOWN Decrease parameter
 - (4) ENTER Enter submenu

- LED:**
- (5) Signal indicator light of DMX
If the DMX signal was detected , the indicator light flashing.
 - (6) Signal indicator light of slave
If the slave signal was detected , the indicator light flashing.
 - (7) Signal indicator light of master
If the program is in auto or sound mode, the indicator light is turned on.
 - (8) Signal indicator light of sound
If the signal of sound was detected, the indicator light was turned on.

3. Technical Specifications

- 4 Operational modes: DMX, Auto, Master/slave and Sound active
- 2 DMX channels
- Built-in programmer can be run via built-in microphone
- The centre of the fixture fires out dozens of red, green, blue and amber
- Power Supply: 100V-240Vac, 50/60Hz
- Power Consumption: 30W
- Light source: 12pcs 3W Ultra Bright LEDs (4red, 4green, 4blue)
- Bulb life: 60,000 hours
- Bulb angle: 15 degree
- Dimensions: L350×W350×H165 mm
- Weight: 5kg

4. How To Set The Unit

To select any of the given functions, press the **MENU** button up to the required one is shown on the display. Select the function by **ENTER** button and the display will blink. Use **DOWN** and **UP** button to change the mode. Once the required mode has been selected, press the **ENTER** button to setup or it will automatically return to the main functions without any change after idling 10 seconds. To go back to the functions without any change press the **MENU** button. The main functions are shown below:

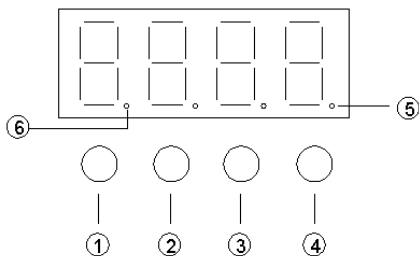

Button:

- ① MENU To select the programming functions
- ② UP Increase parameter
- ③ DOWN Reduce parameter
- ④ ENTER Enter submenu

LED:

- ⑤ Signal indicator light of DMX
If the DMX signal was detected , the indicator light flashing.
- ⑥ Signal indicator light of Slave
If the slave signal was detected , the indicator light flashing.

Note:

- (1) In about ten seconds, if no buttons was pressed, the LED display will be off.
Press any button to turn the display on again.
- (2) After pressing a button, all the parameters will be saved after a period of time .
- (3) No matter what the program in which mode, once to detect the DMX or SLAVE signal, the program will jump into DMX or SLAVE mode automatically. Then, if DMX/SLAVE signal was disconnect, the program will return to the original mode.

5. How to control the fixture

There are two ways to control the fixture

- A. Universal DMX controller
- B. Master/Slave operation

A. Universal DMX controller

The fixture can be set the DMX address remotely by universal DMX controller. First, you need to programming two scenes into a chase, and then link the fixtures to the universal DMX controller. When you run the chase, all the fixtures of the chain will be set the series

DMX address automatically. The fixture uses four channels. Please refer to the following diagram to set the address for the first four units.



B. Master/Slave operation

The fixture will allow you to link 16 fixtures together and operate without a controller. In Master/Slave mode, the first fixture will control the others to give an automatic, sound activated, synchronized light show. This function is good when you want an instant show. The first fixture it's DMX input cable will have nothing connect it, and the other fixtures will be set in slave mode automatically. Their DMX input cables connect the last fixture DMX output cable (daisy chain). Any fixture can act as a Master or as a Slave

6. DMX512 Configuration

Channel	Value	Function
CH1	0	None
	1-127	Auto show mode
	128-255	Sound mode
CH2	0-255	Auto show running speed

7. DMX512 Connections

The DMX512 is widely used in intelligent lighting control, with a maximum of 512 channels.

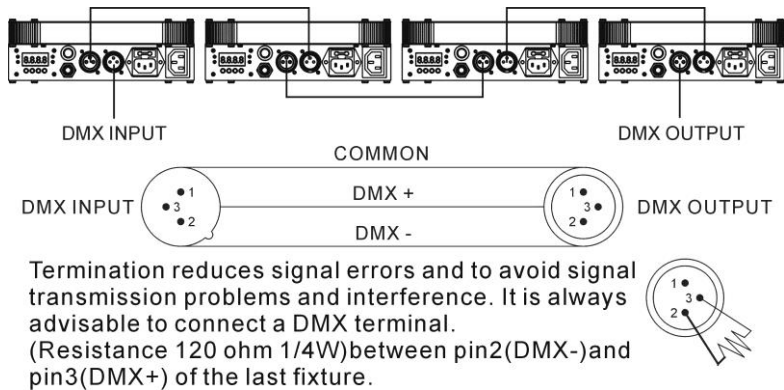

1. If you using a controller with 5 pins DMX output, you need to use a 5 to 3 pin adapter-cable.
2. Connect the fixture together in a “daisy chain” by XLR plug cable from the output of the fixture to the input of the next fixture. The cable cannot be branched or split to a “Y” cable. Inadequate or damaged cables, soldered joints or corroded connectors can easily distort the signal and shut down the system
3. The DMX output and input connectors are pass-through to maintain the DMX circuit when one of the units’ power is disconnected.
4. At last fixture, the DMX cable has to be terminated with a terminator to reduce signal errors. Solder a 120-ohm 1/4W resistor between pin 2(DMX-) and pin 3(DMX+) into a 3-pin XLR-plug and plug it in the DMX-output of the last fixture.
5. Each lighting fixture needs to have an address set to receive the data sent by the controller. The address number is between 0-511 (usually 0 & 1 are equal to 1).
6. 3 pin XLR connectors are more popular than 5 pin XLR.
3 pin XLR: Pin1: GND, Pin2: Negative signal (-), Pin3: Positive signal (+)
5 pin XLR: Pin1: GND, Pin2: Negative signal (-), Pin3: Positive signal (+)
Pin4/5: Not Used.

8. Troubleshooting

Following are a few common problems that may occur during operation. Here are some suggestions for easy troubleshooting:

A. The fixture does not work, no light

1. Check the connection of power and main fuse.
2. Measure the mains voltage on the main connector.

B. Not responding to DMX controller

1. DMX LED should be on. If not, check DMX connectors, cables to see if link properly.
2. If the DMX LED is on and no response to the channel, check the address settings and DMX polarity.
3. If you have intermittent DMX signal problems, check the pins on connectors or on PCB of the fixture or the previous one.
4. Try to use another DMX controller.
5. Check if the DMX cables run near or run alongside to high voltage cables that may cause damage or interference to DMX interface circuit.

C. Some fixtures don't respond to the easy controller

1. You may have a break in the DMX cabling. Check the LED for the response of the master/ slave mode signal.
2. Wrong DMX address in the fixture. Set the proper address.

D. No response to the sound

1. Make sure the fixture does not receive DMX signal.
2. Check microphone to see if it is good by tapping the microphone.

E. One of the channels is not working well

12. The stepper motor might be damaged or the cable connected to the PCB is broken.
13. The motor's drive IC on the PCB might be out of condition.

9. Fixture Cleaning

The cleaning of internal must be carried out periodically to optimize light output. Cleaning frequency depends on the environment in which the fixture operates: damp, smoky or particularly dirty surrounding can cause greater accumulation of dirt on the fixture's optics.

- Clean with soft cloth using normal glass cleaning fluid.
- Always dry the parts carefully.
- Clean the external optics at least every 20 days. Clean the internal optics at least every 30/60 days.

 BoomToneDJ.com

⋮
www.boomtonedj.com