

-Baby Bar LED-



MODE D'EMPLOI – USER MANUAL

1- Instructions de sécurité



WARNING

Avant d'utiliser votre matériel, nous vous recommandons de lire l'ensemble des instructions de ce manuel.

- Conservez ce manuel pour une future consultation. Si vous revendez cet appareil, veillez à transmettre également ce manuel d'utilisation au nouvel acquéreur.
- Déballiez entièrement l'appareil ainsi que tous ses accessoires. Vérifiez qu'il n'y a aucun dommage et que l'appareil se trouve en parfait état.
- Il est important d'utiliser le câble d'alimentation secteur fourni (câble avec terre).
- Toujours débrancher l'appareil avant une intervention technique ou avant son entretien.
- Température ambiante maximum pour un fonctionnement optimal de l'appareil : 40°C. Ne pas utiliser l'appareil si la température ambiante dépasse cette valeur.
- En cas de problème de fonctionnement, arrêtez immédiatement l'appareil. Ne pas essayer de le réparer soi-même. Contactez votre revendeur ou faites appel à un réparateur spécialisé et agréé. Il n'y a aucune pièce remplaçable par l'utilisateur.
- Ne pas brancher cet appareil sur un bloc de puissance variable type " Dimmer pack"
- Afin de réduire et d'éviter tout risque d'électrocution ou d'incendie, ne pas utiliser cet appareil dans un milieu humide ou sous la pluie.
- Ne pas regarder directement le faisceau lumineux.
- Cet appareil **Baby Bar LED** doit être installé avec un crochet solide et de dimension adéquate au poids supporté. L'appareil doit être vissé au crochet et serré convenablement afin d'éviter toute chute due aux vibrations produites par la machine en fonctionnement. L'accroche de l'appareil doit être sécurisée par une élingue de sécurité. Assurez-vous également que la structure (ou point d'accroche) peut supporter au moins 10X le poids de l'appareil accroché.
- L'appareil doit être installé par une personne qualifiée et doit être placé hors de portée du public.

2-Présentation du *Baby Bar LED*

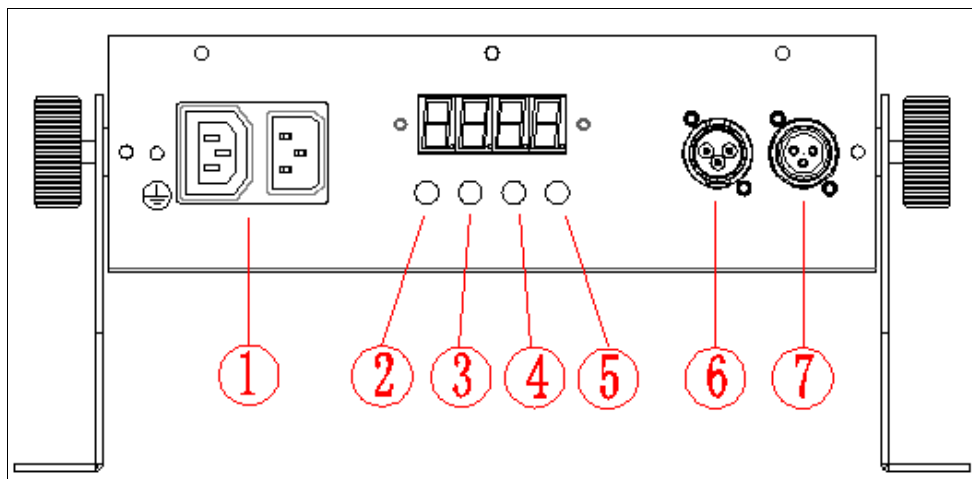

-1- Connecteur d'alimentation : "IN" pour y connecter le c^able d'alimentation et "OU" pour alimenter le *Baby Bar LED* suivant.

<u>-2-</u> Menu	Pour faire défiler les fonctions
<u>-3-</u> Up	Navigation dans les menus. Pour incrémenter les valeurs de paramètre
<u>-4-</u> Down	Navigation dans les menus. Pour décrémenter les valeurs de paramètre.
<u>-5-</u> Enter	Pour Valider

-6- . DMX input : Entrée DMPX 512. Connecteur XLR 3 broches.

-7- . DMX output : Sortie DMX 512 Connecteur XLR 3 broches.

3- Caractéristiques techniques

- 3, 5, 7 canaux DMX
- 4 boutons et écran digital pour une navigation simplifiée.
- Mode Auto, Audio, DMX512, et Maître/Esclave,
- Télécommande Infra-rouge en option
- Source lumineuse : 63 x LED de 10mm (21 rouges, 21 verts, 21 bleu)
- Angle de projection: 20-40 degré
- Consommation électrique : 12W
- Alimentation : AC100V-240V 50-60Hz
- Dimensions: L328.6xW120xH150mm
- Poids : 2.25kg

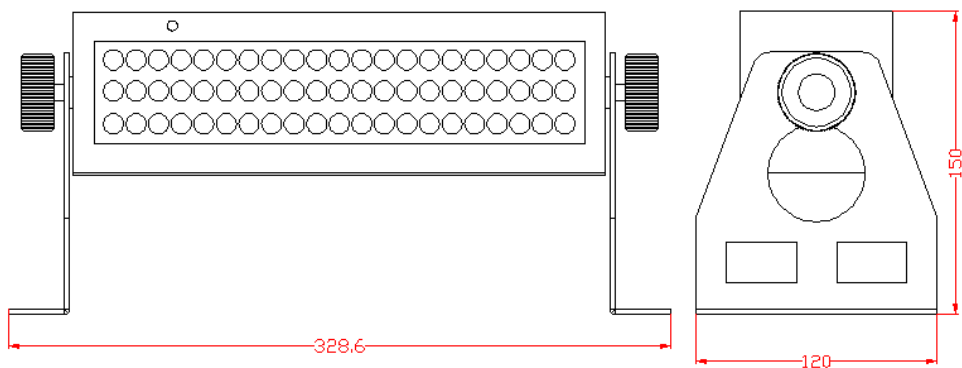

4-Modes de Fonctionnement

Sélection du Mode de fonctionnement

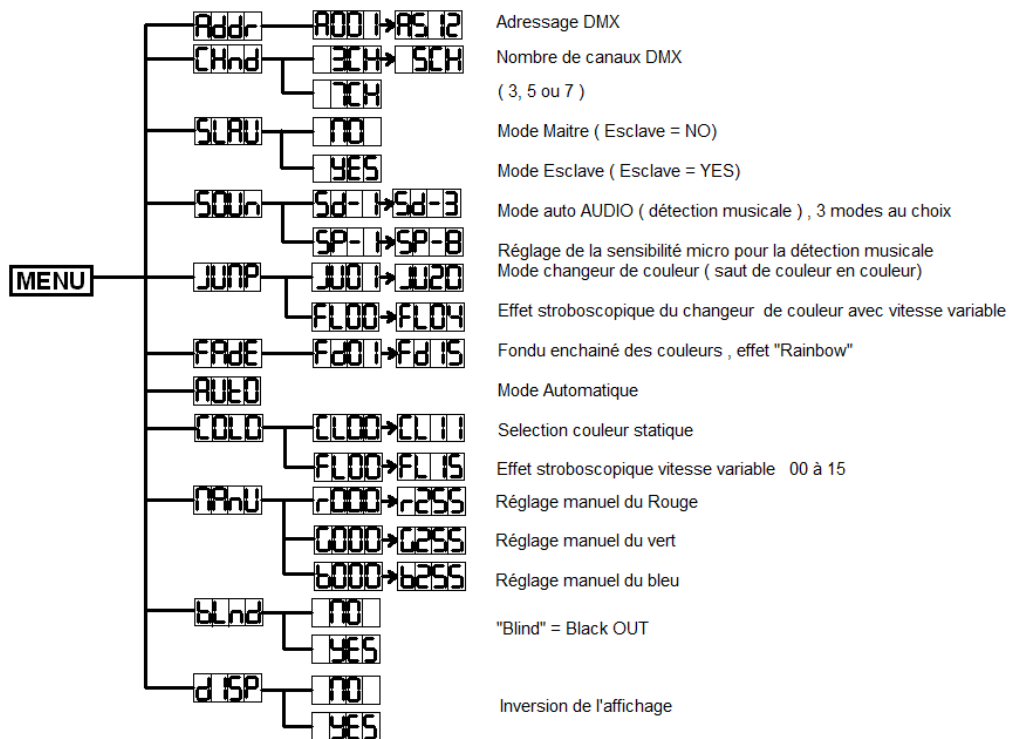

B. Mode DMX

Ce mode permet de contrôler votre **Baby Bar LED** avec un contrôleur DMX. Il faut « adresser » chaque appareil de 1 à 512.

Appuyez sur **MENU** jusqu'à visualiser « **Addr** » puis **A001** , appuyez sur **ENTER** , puis avec les touches **DOWN** et **UP** , sélectionnez l'adresse DMX désirée . Appuyez sur **ENTER** pour valider cette valeur.

Mode 3 canaux DMX:

Channel	Value	Function
CH1	0-255	Dimmer Rouge
CH2	0-255	Dimmer Vert
CH3	0-255	Dimmer Bleu

Mode 5 canaux DMX:

Channel	Value	Function
CH1	0-255	Dimmer Rouge
CH2	0-255	Dimmer Vert
CH3	0-255	Dimmer Bleu
CH4	0-255	Dimmer Général
CH5	0-6	Dimmer mode
	7-65	Effet Stroboscopique
	66-69	None
	70-128	Réglage de la durée du Flash
	129-132	None
	133-191	Effet stroboscopique lent->rapide
	192-195	None
	196-255	Effet stroboscopique rapide->lent

7 canaux DMX:

Channel	Value	Function
CH1	0-255	Dimmer Rouge
CH2	0-255	Dimmer Vert
CH3	0-255	Dimmer Bleu
CH4	0-255	Dimmer Général
CH5 (CH7<60)	0-6	Dimmer mode
	7-65	Effet Stroboscopique
	66-69	None
	70-128	Réglage de la durée du Flash
	129-132	None
	133-191	Effet stroboscopique lent->rapide
	192-195	None
	196-255	Effet stroboscopique rapide->lent
CH5 (CH7>=60)	0-255	Vitesse variable des programmes internes automatiques si CH7 utilisé > 60
CH6 (Static color mode)	0-255	Choix des couleurs en mode « couleurs fixes »

CH6 (color change mode)	0-255	Réglage vitesse du mode “Rainbow”
CH7	0-59	Activation du mode Dimmer
	60-119	Activation du mode Couleur fixe
	120-179	Activation du mode changeur de couleur
	180-239	Activation du mode Rainbow
	240-255	Activation du mode Musical

Mode DMX (Connexion DMX)

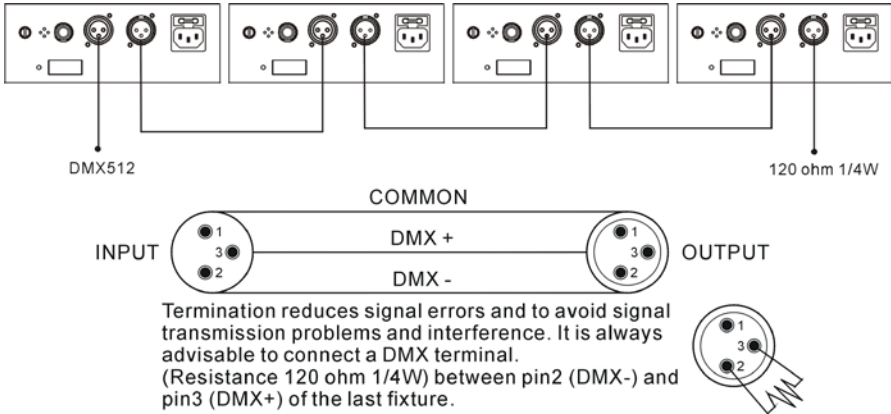

- Si vous utilisez un contrôleur équipé d'une sortie DMX en XLR 5 points, vous devez vous procurer un adaptateur XLR 5 points/3 points.
- Sur le dernier appareil de la chaîne DMX, il est conseillé d'utiliser un « bouchon DMX ». (une résistance de 120 Ohms 1/4W entre le pin 2(DMX-) et le pin 3(DMX+) placée dans un connecteur DMX mâle).
- Connectez "à la chaîne" les appareils les uns après les autres : Sortie DMX vers Entrée DMX de l'appareil suivant. Le câble DMX ne doit JAMAIS être un câble en "Y". La liaison DMX-512 transporte un signal à haute vitesse. Les câbles utilisés pour cette liaison doivent être de bonne qualité et en bon état.
- Chaque appareil doit avoir une adresse DMX bien précise pour qu'il puisse être contrôlé par le contrôleur DMX. (voir tableau ci-dessus).

5- Dépannage

Voici quelques suggestions si vous rencontrez des problèmes avec votre appareil **Baby Bar LED**.

- **L'appareil ne fonctionne pas du tout.**
 - Vérifiez le cordon d'alimentation et le fusible.
 - Assurez-vous que votre prise soit bien alimentée.

- **L'appareil ne répond pas ou pas correctement aux commandes DMX.**
 - Vérifiez vos câbles DMX
 - Vérifiez votre adressage DMX
 - Essayez un autre contrôleur DMX
 - Vérifiez que vos câbles DMX ne passent pas à proximité de câbles haute tension, ce qui pourrait créer des interférences.

- **Ne réagit pas au son**
 - Vérifiez le mode de fonctionnement choisi
 - Vérifiez qu'il n'y a pas de câble DMX branché sur DMX IN
 - Tapez directement sur le microphone pour tester sa réactivité.

6- Entretien

Un nettoyage extérieur de l'appareil doit être fait régulièrement. Les lentilles doivent être nettoyées pour une luminosité optimum. Si l'appareil est installé dans un environnement poussiéreux ou avec de la fumée cet entretien régulier est très important. Il est possible qu'un nettoyage des optiques par l'intérieur soit également nécessaire. Débranchez l'appareil avant toute intervention !

- Utilisez un chiffon propre avec très peu de liquide vitre. Toujours bien sécher les parties nettoyées.

1- Safety Instructions



WARNING

Please read the instructions carefully which includes important information about the installation, operation and maintenance.

- Please keep this User Manual for future consultation. If you sell the fixture to another user, be sure that they also receive this instruction booklet.
- Unpack and check carefully there is no transportation damage before using the fixture.
- It's important to ground the yellow/green conductor to earth in order to avoid electric shock.
- Disconnect main power before servicing and maintenance.
- Maximum ambient temperature is $T_a : 40^{\circ}\text{C}$. Don't operate it where the temperature is higher than this.
- In the event of serious operating problem, stop using the fixture immediately. Never try to repair the fixture by yourself. Repairs carried out by unskilled people can lead to damage or malfunction. Please contact the nearest authorized technical assistance center. There are no user serviceable parts inside the fixture.
- Do not connect the device to any dimmer pack.
- To prevent or reduce the risk of electrical shock or fire, do not expose the fixture to rain or moisture.
- Do not look directly at the LED light beam while the fixture is on.
- Do not touch any wire during operation.
- The unit should be mounted via its screw holes on the bracket. Always ensure that the unit is firmly fixed to avoid vibration and slipping while operating. Always ensure that the structure to which you are attaching the unit is secure and is able to support a weight of 10 times of the unit's weight. Also always use a safety cable that can hold 12 times of the weight of the unit when installing the fixture.
- The equipment must be fixed by professionals. And it must be fixed at a place where is out of the touch of people and has no one pass by or under it.

2- Unit Description

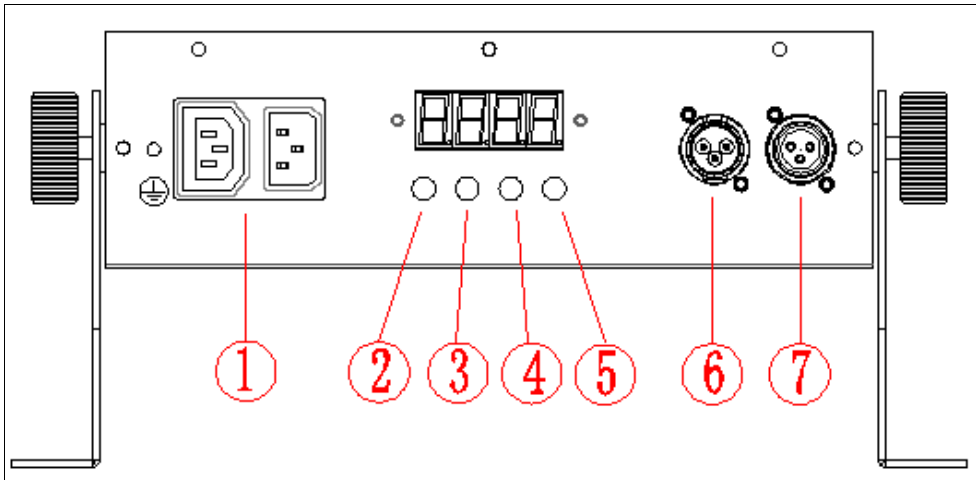

1. Mains input: Connect to supply mains power.

Mains output: Connect to supply mains power for the next unit.

2. Menu	To go forward in the selected functions or go back the last layer menu
3. Up	To go forward in the selected functions or increase parameters
4. Down	To go backward in the selected functions or reduce parameters
5. Enter	To go into the next layer menu

6. DMX input: For DMX512 link, use 3/5-pin XLR plug cable to input DMX signal.

7. DMX output : For DMX512 link, use 3/5-pin XLR plug cable to link the next unit.

3- Technical Specifications

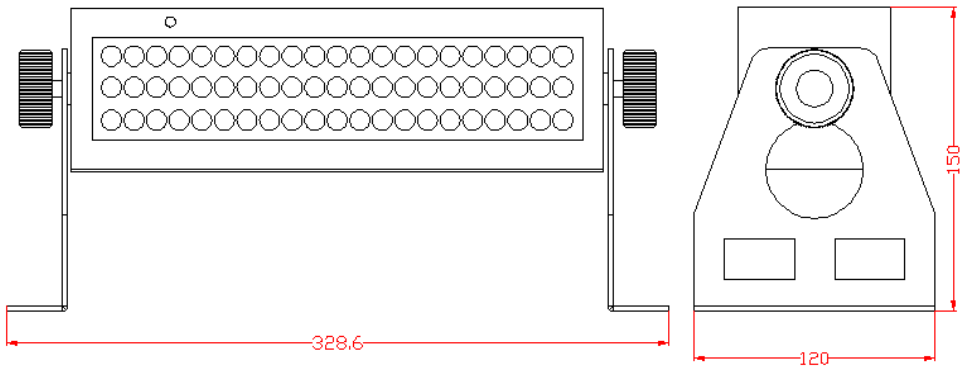

- 3, 5, 7 channel with optional RGB mixed small wall lamp
- 4 push buttons with 4 Digital LED Display
- Auto, sound Activated, DMX512, Master/Slave,
- optional IR REMOTE control
- Light source: 63PCS 10mm Ultra Bright LEDs (21 red, 21 green, 21 blue)
- Bulb angle: 20-40 degree
- Power consumption: 12W
- Power input: AC100V-240V 50-60Hz
- Dimensions: L328.6xW120xH150mm
- Weight: 2.25kg

4- Function MODE

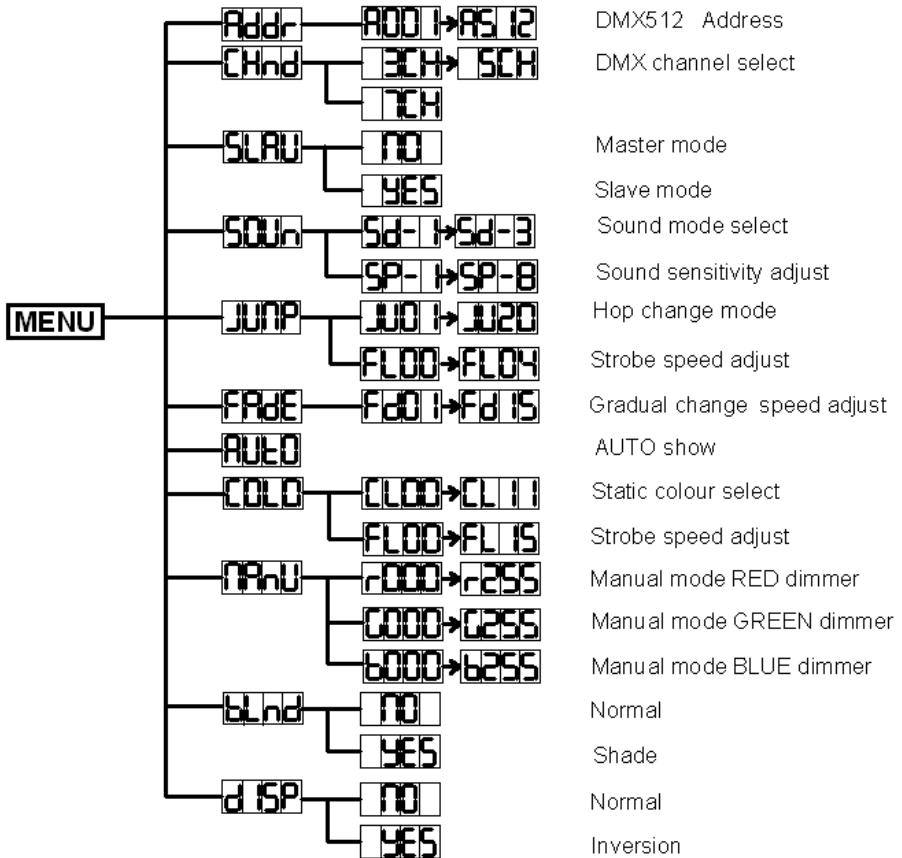

B. By universal DMX controller

Using universal DMX controller to control the units, you have to set DMX address from 1 to 512 channel so that the units can receive DMX signal.

Press the **MENU**, then find **Addr**, press **ENTER**, when the **1** is showing on the display. Pressing **ENTER**. Use **DOWN** and **UP** button change the DMX512 address.

DMX Value

3 channels Mode:

Channel	Value	Function
CH1	0-255	RED dimmer
CH2	0-255	GREEN dimmer
CH3	0-255	BLUE dimmer

5 channels Mode:

Channel	Value	Function
CH1	0-255	RED dimmer
CH2	0-255	GREEN dimmer
CH3	0-255	BLUE dimmer
CH4	0-255	Master dimmer
CH5	0-6	Dimmer mode
	7-65	Strobe from Slow to fast
	66-69	None
	70-128	Pulse strobe from slow to fast
	129-132	None
	133-191	Strobe fading in from slow to fast
	192-195	None
	196-255	Strobe fading out from slow to fast

7 channels Mode:

Channel	Value	Function
CH1	0-255	RED dimmer
CH2	0-255	GREE N dimmer
CH3	0-255	BLUE dimmer
CH4	0-255	Master dimmer
CH5 (CH7<60)	0-6	Dimmer mode
	7-65	Strobe from Slow to fast
	66-69	None
	70-128	Pulse strobe from slow to fast
	129-132	None
	133-191	Strobe fading in from slow to fast
	192-195	None
	196-255	Strobe fading out from slow to fast
CH5 (CH7>=60)	0-255	In stand alone mode,running speed from slow to fast
CH6 (Static color mode)	0-255	Static color select

<p>CH6 (color change mode)</p>	<p>0-255</p>	<p>Strobe from slow to fast</p>
<p>CH7</p>	<p>0-59</p>	<p>Dimmer mode</p>
	<p>60-119</p>	<p>Static color mode</p>
	<p>120-179</p>	<p>Color jump change mode</p>
	<p>180-239</p>	<p>Color gradual change mode</p>
	<p>240-255</p>	<p>Sound active mode</p>

DMX 512 Connection

The DMX 512 is widely used in intelligent lightings and with a maximum of 512 channels.

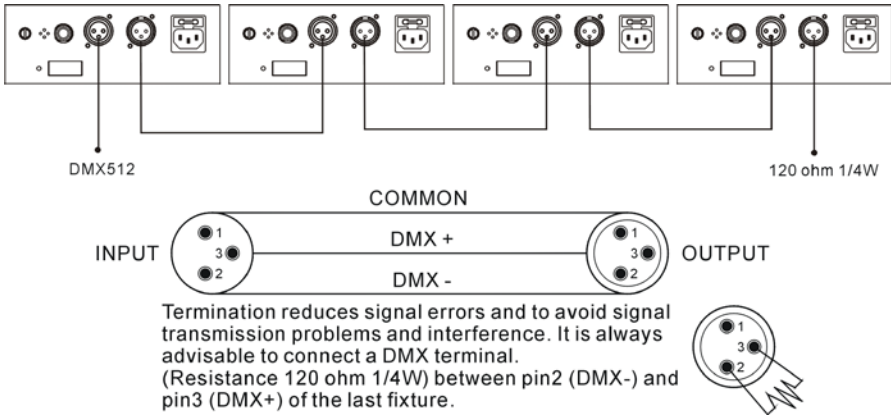

1. If you using a controller with 5 pins DMX output, you need to use a 5 to 3 pin adapter-cable.
2. At last unit, the DMX cable has to be terminated with a terminator. Solder a 120 ohm 1/4W resistor between pin 2(DMX-) and pin 3(DMX+) into a 3-pin XLR-plug and plug it in the DMX-output of the last unit.
3. Connect the unit together in a 'daisy chain' by XLR plug from the output of the unit to the input of the next unit. The cable cannot be branched or split to a 'Y' cable. DMX512 is a very high-speed signal. Inadequate or damaged cables, solder joints or corroded connectors can easily distort the signal and shut down the system.
4. Each lighting unit needs to have an address set to receive the data sent by the controller. The address number is between 0-511 (usually 0 & 1 are equal to 1).

5. Troubleshooting

Following are a few common problems that may occur during operation. Here are some suggestions for easy troubleshooting:

- **The fixture does not work, no light**
 - Check the connection of power and main fuse.
 - Measure the mains voltage on the main connector.
- **Not responding to DMX controller**
 - DMX LED should be on. If not, check DMX connectors, cables to see if link properly.
 - If the DMX LED is on and no response to the channel, check the address settings and DMX polarity.
 - If you have intermittent DMX signal problems, check the pins on connectors or on PCB of the fixture or the previous one.
 - Try to use another DMX controller.
 - Check if the DMX cables run near or run alongside to high voltage cables that may cause damage or interference to DMX interface circuit.
- **Some fixtures don't respond to the easy controller**
 - You may have a break in the DMX cabling.
 - Check the LED for the response of the master/ slave mode signal.
- **No response to the sound**
 - Make sure the fixture does not receive DMX signal.
 - Check microphone to see if it is good by tapping the microphone.

6. Fixture Cleaning

The cleaning of internal must be carried out periodically to optimize light output. Cleaning frequency depends on the environment in which the fixture operates: damp, smoky or particularly dirty surrounding can cause greater accumulation of dirt on the fixture's optics.

- Clean with soft cloth using normal glass cleaning fluid.
- Always dry the parts carefully.
- Clean the external optics at least every 20 days. Clean the internal optics at least every 30/60 days

 BoomToneDJ.com

www.boomtonedj.com